

Standard Plus

Aufbauanleitung

Legen Sie die vier Bettwangen entsprechend aus und verschrauben Sie sie mittels der Klobenschrauben 6x70mm und den Klobengewinden. Die Heizsystemkabel werden durch die Spalten am Kopfende, zwischen den Sockelleisten (7) geführt. (Sollte ein Podest oder Schubkastenunterbau vorhanden sein, lesen Sie die dazugehörige Anleitung. Der Rahmen wird dann mit einem Winkel je Bettseite mit der Bodenplatte verschraubt.) Die Kopfteile (1) übereinander mittels der Verbindungsleisten (2) mit der Kopfwanne verbinden. Die Top-Ablage (8) mit etwas Leim an den Dübelaufnahmen ansetzen und fest zusammendrücken. Die Seitenablagen 65x25 cm (3) und 17x17 cm (9) werden durch Imbusschrauben 6x45 mm angeschraubt. Den Styroporboden (4) (nur bei 10cm Sockel) einlegen. Hartfaserstreifen (5) mittig auf Sockelleisten (6) der Längswange schrauben. Trennfolie ganzflächig auslegen.

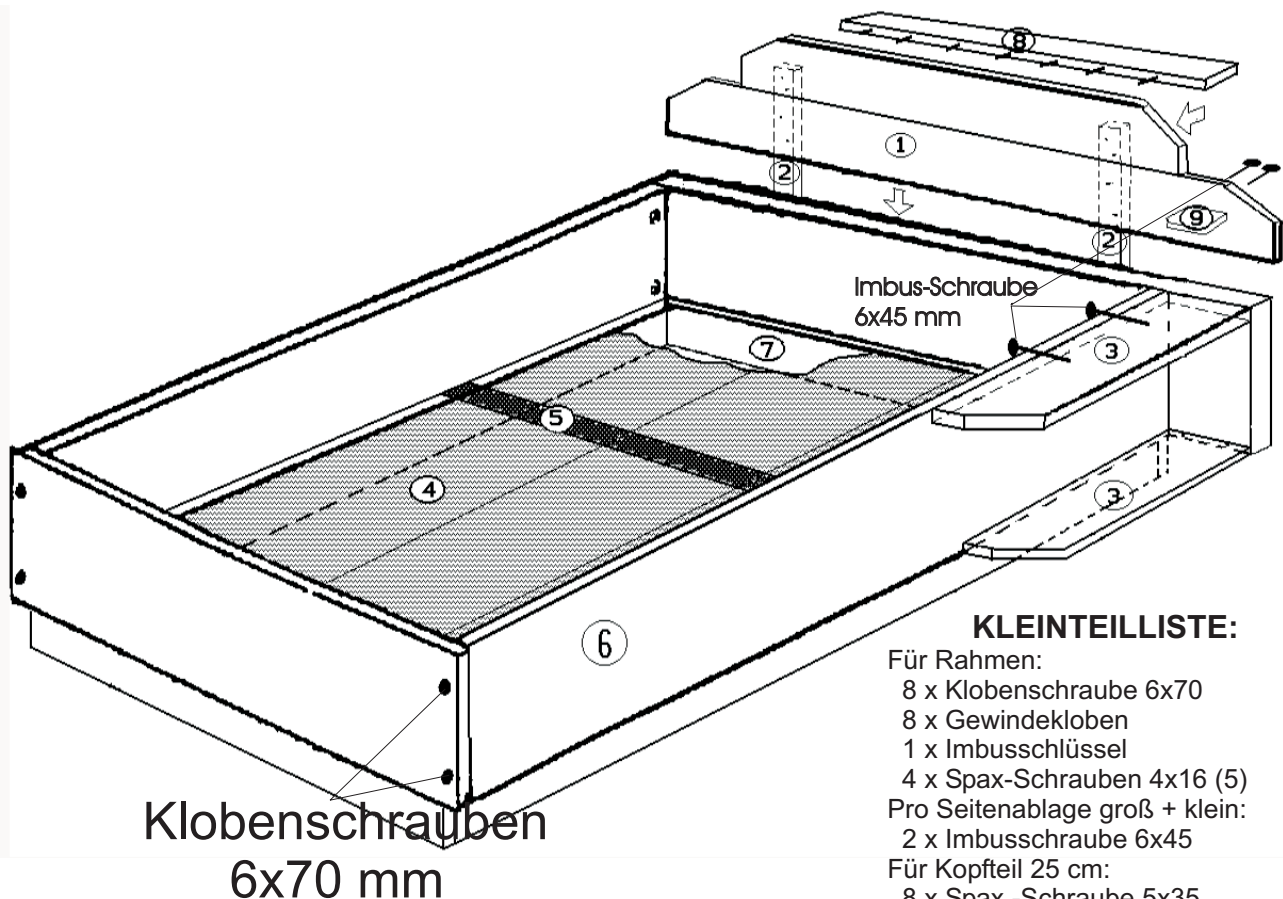

KLEINTEILLISTE:

Für Rahmen:

8 x Klobenschraube 6x70

8 x Gewindekloben

1 x Imbusschlüssel

4 x Spax-Schrauben 4x16 (5)

Pro Seitenablage groß + klein:

2 x Imbusschraube 6x45

Für Kopfteil 25 cm:

8 x Spax-Schraube 5x35

Für Kopfteil 50 cm:

18 x Spax-Schraube 5x35

Holzdübel

1 Tube Leim

Für Podest / Schubunterbau:

4 x Winkel

16 x Spax-Schraube 4x16

12 x Spax-Schraube 4x25

TASSO[®]
betten